

Tanque Suspenso 22L

01911826 - Branco

DESCRIÇÃO

Formas perfeitas, com bordas livres de emenda, para uma estética moderna e de fácil limpeza, sem cantos acumuladores de sujeira, por exemplo.

TECNOLOGIAS E CARACTERÍSTICAS



Garantia
Toda Vida

VANTAGENS

Design moderno: Possui formas perfeitas para uma estética moderna e elegante, como as bordas infinitas nas cubas, bacias carenadas e produtos livres de emendas.

Acabamento perfeito: O acabamento das louças é realizado com esmalte especial de alta qualidade, que permite a preservação da cor e brilho por muito mais tempo, além de facilitar a limpeza.

Garantia Toda Vida: A primeira marca de metais sanitários brasileira a assegurar GARANTIA TODA VIDA para os produtos instalados em residências.



DIMENSIONAL

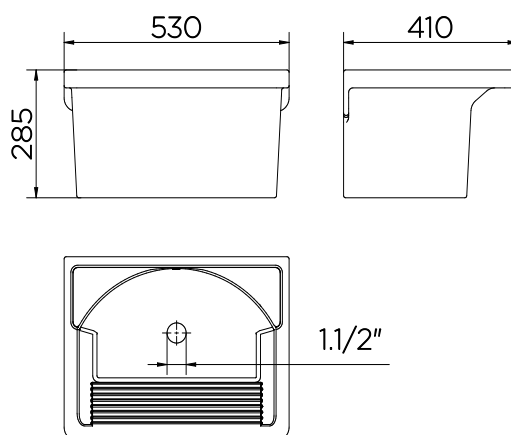

ESPECIFICAÇÃO TÉCNICA

GEOMETRIA	Retangular
TIPOS DE INSTALAÇÃO	Suspenso
PESO LIQUIDO	19 kg
PESO BRUTO	20kg
LITRAGEM	20 litros
NORMA	NBR 16728-1/2
COMPOSIÇÃO	Cerâmica

GARANTIA TODA VIDA

Qualidade e segurança por tempo indeterminado. Para mais informações, acesse <https://www.docol.com.br/pt/garantia>