

Caixa de Descarga Embutida para Alvenaria e Drywall - Bacia Convencional

90009490000

DESCRIÇÃO

Os produtos DOCOLSYSTEM são conhecidos como sinônimo de qualidade e tecnologia. E para continuar evoluindo a DOCOL renova sua linha de Caixas de Descarga Embutida, apresentando funcionalidades, produtos robustos e maior competitividade sem abrir mão da qualidade.

TECNOLOGIAS E CARACTERÍSTICAS



Durabilidade

VANTAGENS

Totalmente intercambiável com os padrões das tubulações do mercado;

Facilidade na manutenção devido ao maior dimensionamento da abertura de acesso e ao registro de fechamento (com 1/4 volta) integrado na caixa;

Instalação simples e unificada para todos os modelos de caixa;

Atende aos requisitos de Medição Individualizada em edifícios;

Maior conforto, enchimento rápido mesmo em baixas pressões e sem os ruídos característicos do enchimento em altas pressões.

* Para ser instalada em DryWall será necessário utilizar a travessa de fixação Cód (00948800)



DIMENSIONAL

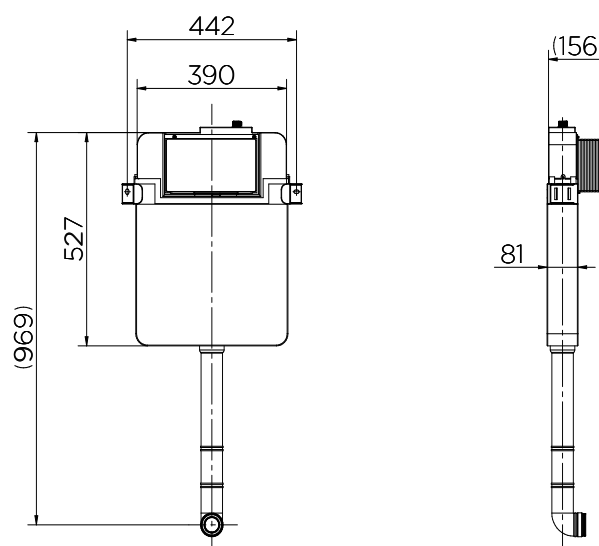

ESPECIFICAÇÃO TÉCNICA

ACABAMENTO	Ligas de cobre, plásticos de engenharia, elastômeros
BITOLA	1/2" - DN 15
CLASSE DE PRESSÃO	0,2 a 4 kgf/cm ² - 3 a 57 psi
NORMAS DE REFERÊNCIA	NBR 15491
TEMPERATURA MÁXIMA	70°C

PEÇAS DE REPOSIÇÃO

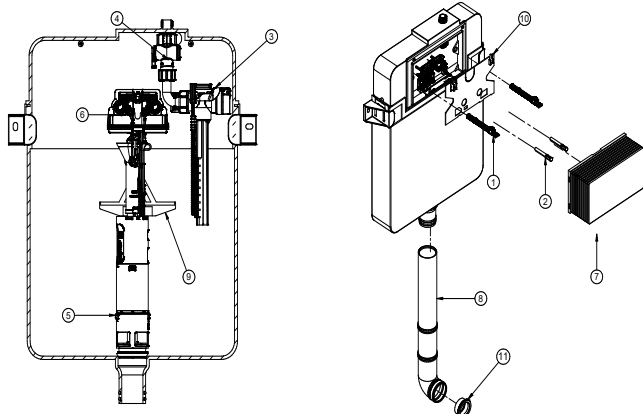

POS.	CODIGO	DENOMINAÇÃO
1	00953600	KIT PINO FIX. PLACA
2	00953700	KIT PINO ACION. CX DESC EMBU
3	00953800	KIT TOR BOIA CX DESC EMBU
4	00953900	KIT REG INT CX DESC EMBU
5	00954000	KIT VAL DESAGUE CX DESC EMBU
6	00954100	KIT ATUADOR CX DESC BEM
7	00954200	KIT GABARITO INST CX DESC EMBU
8	00954300	KIT TUBO DES CX DES EMBU
9	00958900	KIT SUP INT CX DESC EMBU
10	00959300	KIT TAMPA INT CX DESC EMBU
11	00985800	KIT ADAP TUBO LIG (0)38x(0)44X22

QUER SABER MAIS?

CONSULTE O MANUAL DE
INSTALAÇÃO EM NOSSO
WEBSITE.